

ETIKETTIERSYSTEM C 9100

DER ETIKETTIERER FÜR DEN EINSATZ IN
MASSENPRODUKTION
ODER RAUHER UMGEBUNG

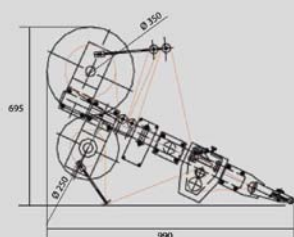

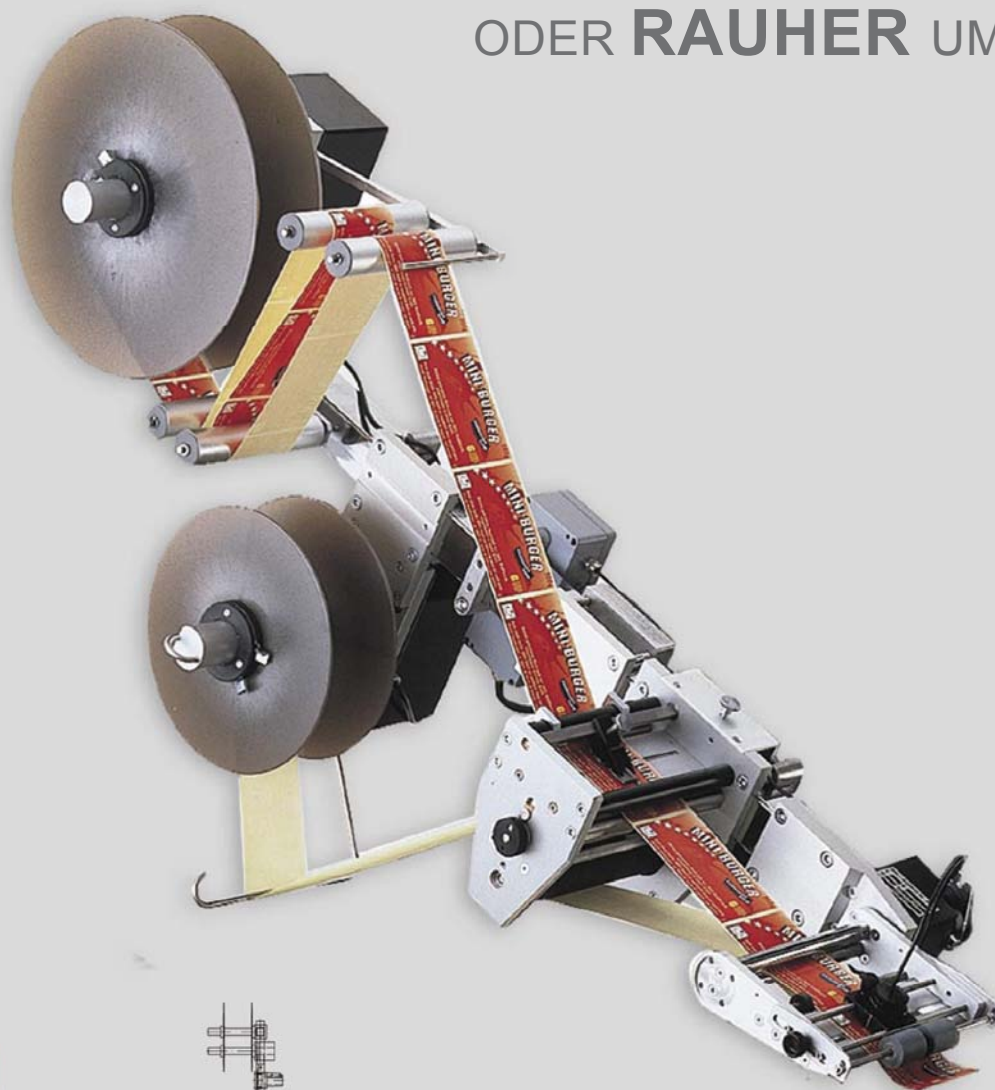

Der Collamat® 9100 ist ein Hochleistungs-Etikettiersystem für Etikettiergeschwindigkeiten bis zu 100 m/min.

Dank der Modularität sind Anpassung an Ihre spezifischen Anforderungen mit minimalem Aufwand realisierbar. Das robuste Design ergibt nicht nur hohe Stabilität beim Zuführen von Etikettenrollen bis zu einer Breite von 250 mm sondern erlaubt ebenso das Arbeiten unter rauen Bedingungen.

Große Geschwindigkeit ist nichts ohne Zuverlässigkeit. Der Collamat® 9100 ist Ihre Wahl für das Etikettieren in Massenproduktion und rauen Bedingungen.

EIGENSCHAFTEN

- Robustes Design – Für höchste Belastbarkeit und raue Umgebungen
- Geschwindigkeit – Das System folgt der Produktgeschwindigkeit auf bis zu 100m/min
- Flexibilität – Dank modularem Design kann das System entsprechend den Anforderungen optimal konfiguriert werden
- Etikettenabmessungen – Praktisch keine Beschränkung der Etikettengröße, bis zu 250 mm Papierbreite
- Unabhängigkeit – Dank Encoder zur Geschwindigkeitserfassung und Nonstop-Betrieb gibt Ihnen das System größte Verfügbarkeit mit kleinstem Arbeitsaufwand
- Benutzerfreundlich – Dank intuitiver Menüstruktur fällt die Bedienung problemlos leicht
- Schweizer Design – Kleinster Verschleiß garantiert dauerhafte und genaue Etikettierungen

TECHNISCHE DATEN

	C9110:	C9120:	C9130:
Durchlassbreite:	95 mm	160 mm	250 mm
Etikettiergeschwindigkeit:	100 m/min	60 m/min	40 m/min
Etikettiergenauigkeit:	± 1 mm	± 1 mm	± 1 mm
Max Rollendurchmesser:	350 mm		
Antrieb:	3 Phasen Schrittmotor, 500 Schritte		
Steuerung:	Microprocessor-Steereinheit, SMD-Technologie, Nonstop-Etikettierung, 32 Etiketten-Programmspeicher, Service-Funktionen		
Netzspannung:	110-240 V / 50-60 Hz / 480 VA		
Zulassungen:	CE/Gost		

All data are indicative and may be subject to alteration

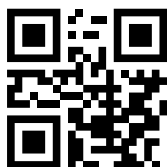

Scannen Sie den QR-Code mit Ihrem Smartphone und erfahren Sie mehr über ECM.
Weitere Informationen zu unserem Produktangebot finden Sie auf www.ecm.at